

# Τύπος 35

## (Χτιστός φούρνος με ξύλο)

Προκατασκευασμένος φούρνος λειτουργίας με ξύλο για πίτσες.  
Με γαλβανισμένη λαμαρίνα και βαμμένες επενδύσεις. Διατίθεται συναρμολογημένος και έτοιμος για χρήση (εκφόρτωση με γερανό) ή μπορεί να συναρμολογηθεί επί τόπου.



Κλασική έκδοση



Τετράγωνη έκδοση



Cupola έκδοση

### Έξτρα προσαρτήματα



Καυστήρας αερίου



Εξαρτήματα φούρνου  
(Σετ με 2 φτυάρια και 1 βούρτσα)



Δυνατότητα επένδυσης φούρνου  
με πλακάκι-ψηφίδα  
Type 35

### Χαρακτηριστικά

- Κατανάλωση ξύλου: 4,5 Kg/h
- Χωρητικότητα : 7 πίτσες Ø 33 cm
- Εσωτερικές διαστάσεις θαλάμου: 130 x 140 x 42 cm (μήκος x βάθος x ύψος)
- Μέγιστη θερμοκρασία: πάνω από 1000 C
- Διαστάσεις πόρτας: 51 x 23 cm (βάθος x ύψος)
- Θερμική Ισχύς : 30 kw
- Βάρος: 1800 Kg
- Εξωτερικές διαστάσεις : 170 x 190 x 191cm (μήκος x βάθος x ύψος)

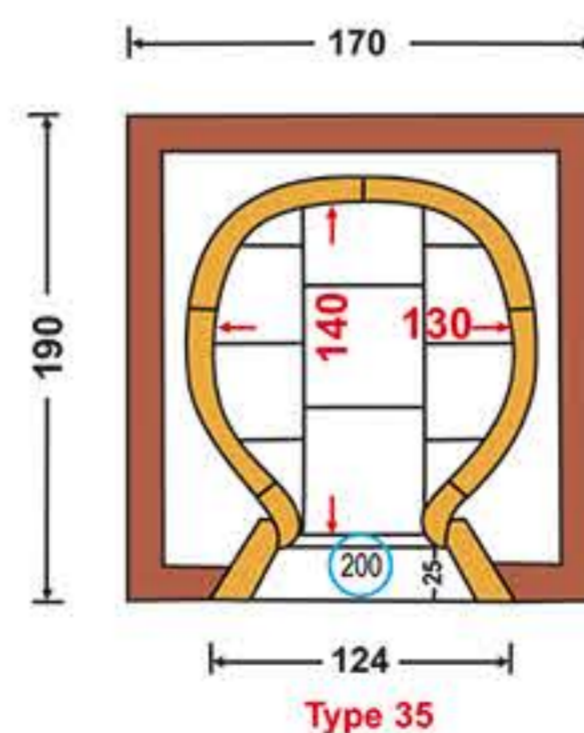

Διάγραμμα για κλασική -τετράγωνη έκδοση

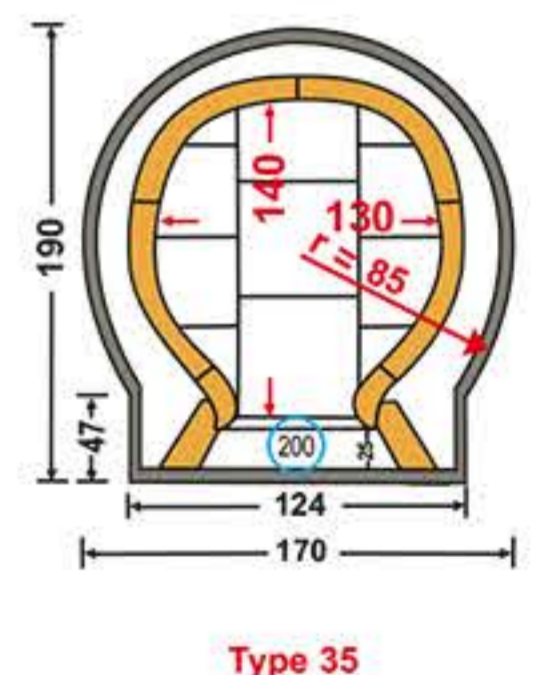

Διάγραμμα για Cupola έκδοση